

# Übersicht Bahnsteighalle: BA9-BA11 .... K21-K28 .... R11-R14 .... B3 u. B4 .... D11-D15

Insgesamt fertig: 20 Kelchstützen, 27 Kelchfüße, 10 Restkelche, 2 Brillenwandkelche und 4 Schwindgassen

Gleis:	8	7														
BA11:																
Bahnsteig:		S														
BA10:	4															

## Betonage R11

### 8.4.2022



<https://webcam-bahnprojekt-stuttgart-ulm.de/S21-Bahndirektion-Sued/S21-Bundesbahndirektion-Sued.jpg>

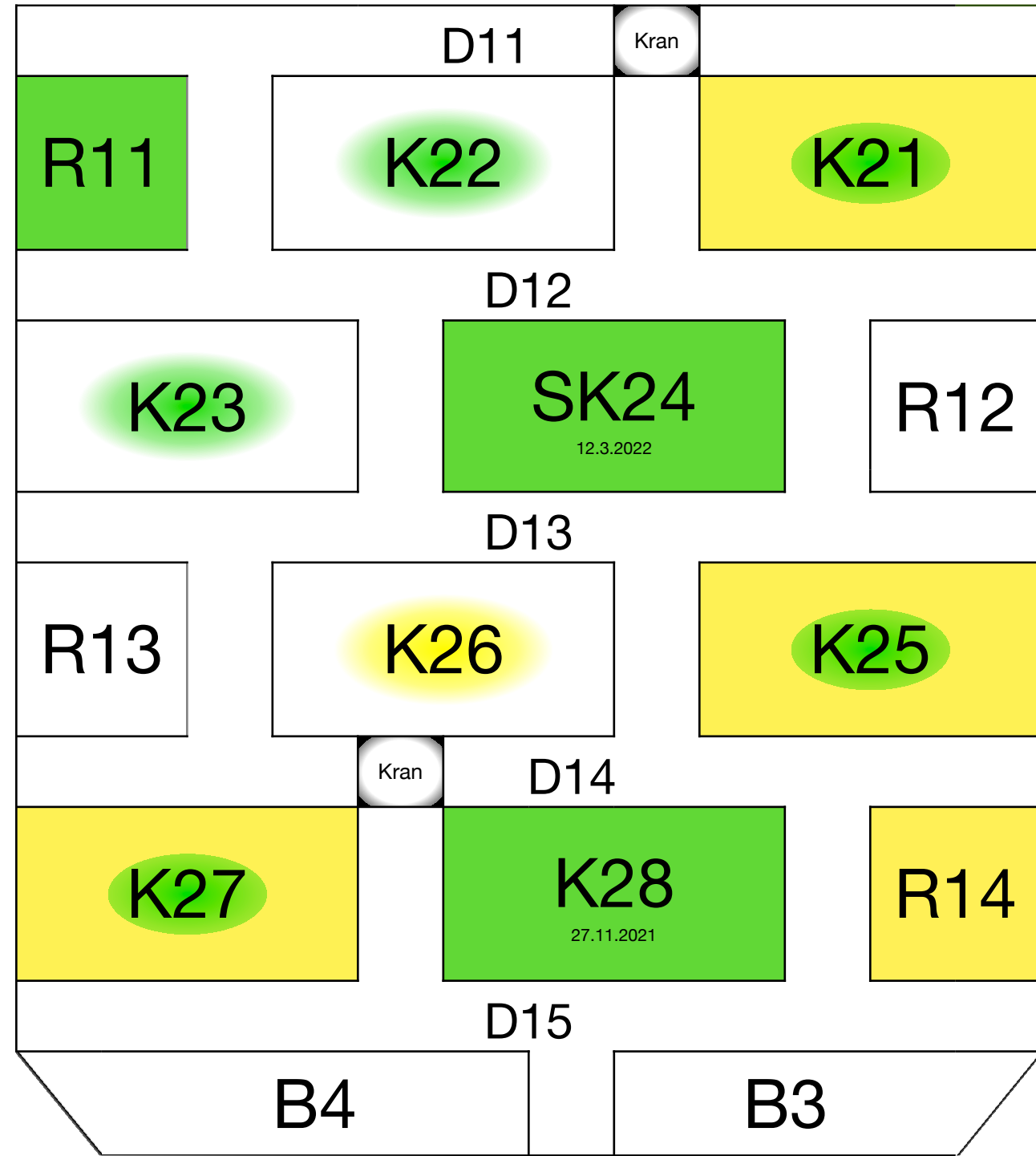

BA: Bauabschnitt; K: Kelchstütze; R: Restkelch; B: Brillenwandkelch

BA 10 und 11:  
Grün: Bahnsteigkante  
Blau: Fahrbahnen

8. April 2022

